

AT120



SPEZIFIKATIONEN

Optimale Arbeitsfrequenz: 125 kHz, $\pm 4\%$

Mindest-Sendeempfindlichkeit bei Optimaler Sendefrequenz: 107 dB, 1 $\mu\text{Pa/V}$ bei 1 m

Mindest-Empfangsempfindlichkeit bei Optimaler Sendefrequenz: -169 dB re 1V/ μPa

Mindest-Querwiderstand: 420 Ω , $\pm 30\%$

Minimale und Maximale Messbereich*: 15 cm bis 7 m

Typischer Messbereich: 20 cm bis 3 m

Freie Kapazitätze (1 kHz): 1,000 pF, ± 200 pF

Strahlbreite (@ -3 dB Voller Winkel): 12°, $\pm 2^\circ$

Maximale Steuerspannung (2% Tonsignal pro Arbeitszyklus): 800 V_{pp}

Betriebstemperatur: -40°C bis 90°C

Gewicht: 20 g

Gehäuse Werkstoff: Mit glas gefülltes polyester

Akustisches Fenster Werkstoff: Mit glas verstärktes epoxidharz

*Bei Puls-Echo-Modus. Mindest- und maximalbereiche stellen optimale bedingungen dar. Tatsächliche bereiche können unterschiedlich sein, je nach steuerschaltung und signalbearbeitung.

Richtfähigkeit

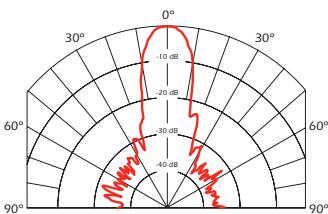

Sende und Empfangs Spannungsbereich

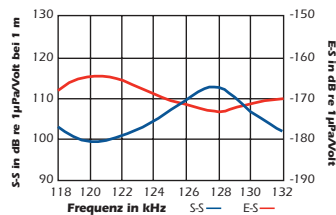

Impedanzgröße und Phase



Abbildung von Merit (Summe der TVR und RVR)



125 kHz

AIRDUCER®

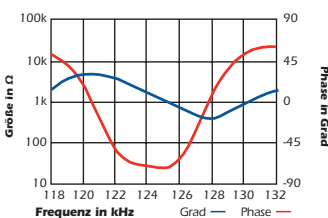
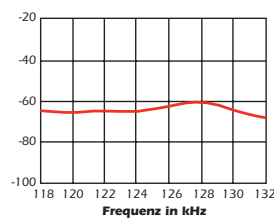
Ultraschallwandler (Transducer)

Applikationen

- Füllstandsmessungen
- Automatisierungstechnik
- Abstand
- Hinderniserkennung
- Robotik

Vorteile

- Stabile, hermetisch geschlossene bauweise
- Zylindrische form ermöglicht einbau in eine vielzahl von applikationen

Optionen

- Befestigungsstifte für die leiterplatte auf wunsch erhältlich
- PVDF-gehäuse für den gebrauch in chemisch zersetzenden umgebungen erhältlich

Durchmesser

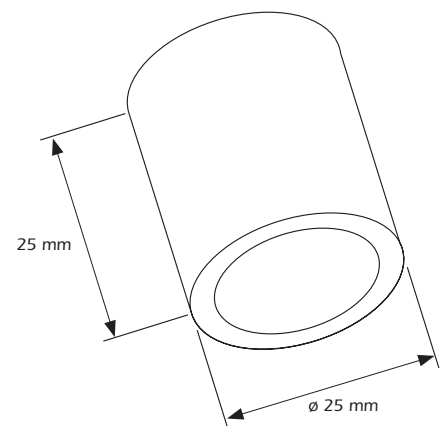

©Airmar Technology Corporation

AT120_r1_G 02/16/11

As Airmar constantly improves its products, all specifications are subject to change without notice. Sämtliche spezifikationen typisch bei 22°C und jederzeit widerrüflich ohne vorherige mitteilung. AIRDUCER® is a registered trademark of Airmar Technology Corporation. Other company or product names mentioned in this document may be trademarks or registered trademarks of their respective companies, which are not affiliated with Airmar.

AIRMAR
TECHNOLOGY CORPORATION

Sensing Technology

RoHS
COMPLIANT

ISO
CERTIFIED

Tel: +49 3671 357076
www.airmar.com