

ARK75-THD



SPEZIFIKATIONEN

- Optimale Arbeitsfrequenz:** 75 kHz, $\pm 4\%$
- Mindest-Sendeempfindlichkeit bei Optimaler Sendefrequenz:** 110 dB, $1 \mu\text{Pa}/\text{V}$ bei 1 m
- Mindest-Empfangsempfindlichkeit bei Optimaler Sendefrequenz:** -160 dB re $1 \text{V}/\mu\text{Pa}$
- Mindest-Querwiderstand:** 150 Ω , $\pm 30\%$
- Minimale und Maximale Messbereich*:** 20 cm bis 10 m
- Typischer Messbereich:** 25 cm bis 7 m
- Freie Kapazitätze (1 kHz):** 1,850 pF, ± 200 pF
- Strahlbreite (@ -3 dB Voller Winkel):** 14° , $\pm 2^\circ$
- Maximale Steuerspannung (2% Tonsignal pro Arbeitszyklus):** 1,000 V_{pp}
- Betriebstemperatur:** -40°C bis 90°C
- Gewicht:** 250 g
- Gehäuse Werkstoff:** PVDF
- Akustisches Fenster Werkstoff:** PVDF

*Bei Puls-Echo-Modus. Mindest- und maximalbereiche stellen optimale bedingungen dar. Tatsächliche bereiche können unterschiedlich sein, je nach steuerschaltung und signalbearbeitung.

Richtfähigkeit

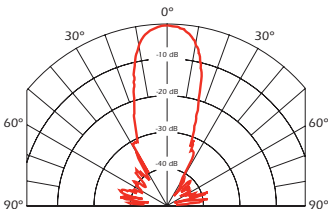

Sende und Empfangs Spannungsbereich

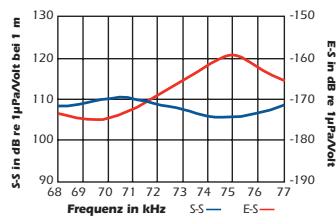

Impedanzgröße und Phase



Abbildung von Merit (Summe der TVR und RVR)



75 kHz

AIRDUCER®
Ultraschallwandler (Transducer)

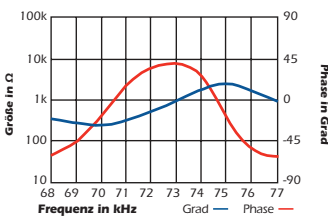
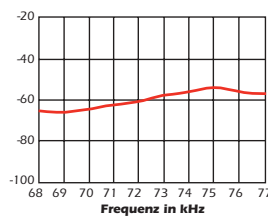
Applikationen

- Füllstandsmessungen ätzende umgebung

Vorteile

- Stabiles, hermetisch geschlossene bauweise
- Zylindrische form ermöglicht einbau in eine viezahl von applikationen
- Verschleißfest in chemisch, aggressiven umgebungen

Optionen

- Nut—1.5" geliefert
- Der komplette satz gebrauchsfertig mit kabeln in standardlänge erhältlich
- Auf wunsch sind 10 K Ω thermistoren für die temperaturkompensierung erhältlich
- FM approval

Durchmesser

Thread Choices:

- 1" tapered BSP x 0.75" long
- 1" NPT x 0.94" long
- M32-1.5 x 0.75" long
- 3/4" NPT x 0.75" long

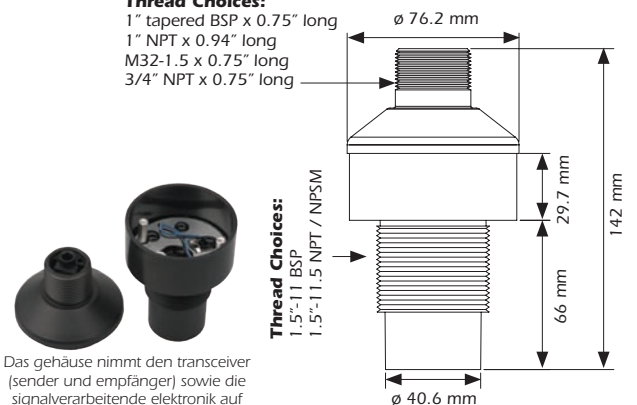

Das gehäuse nimmt den transceiver (sender und empfänger) sowie die signalverarbeitende elektronik auf

©Airmar Technology Corporation

ARK75_THD_r1_G 02/16/11

As Airmar constantly improves its products, all specifications are subject to change without notice. Sämtliche spezifikationen typisch bei 22°C und jederzeit widerrüflich ohne vorherige mitteilung. Factory Mutual approved models suitable for: Class I, Division 1, Hazardous Locations. AIRDUCER® is a registered trademark of Airmar Technology Corporation. Other company or product names mentioned in this document may be trademarks or registered trademarks of their respective companies, which are not affiliated with Airmar.



Sensing Technology



Tel: +49 3671 357076
www.airmar.com